

CNC Nářezová centra Holzma

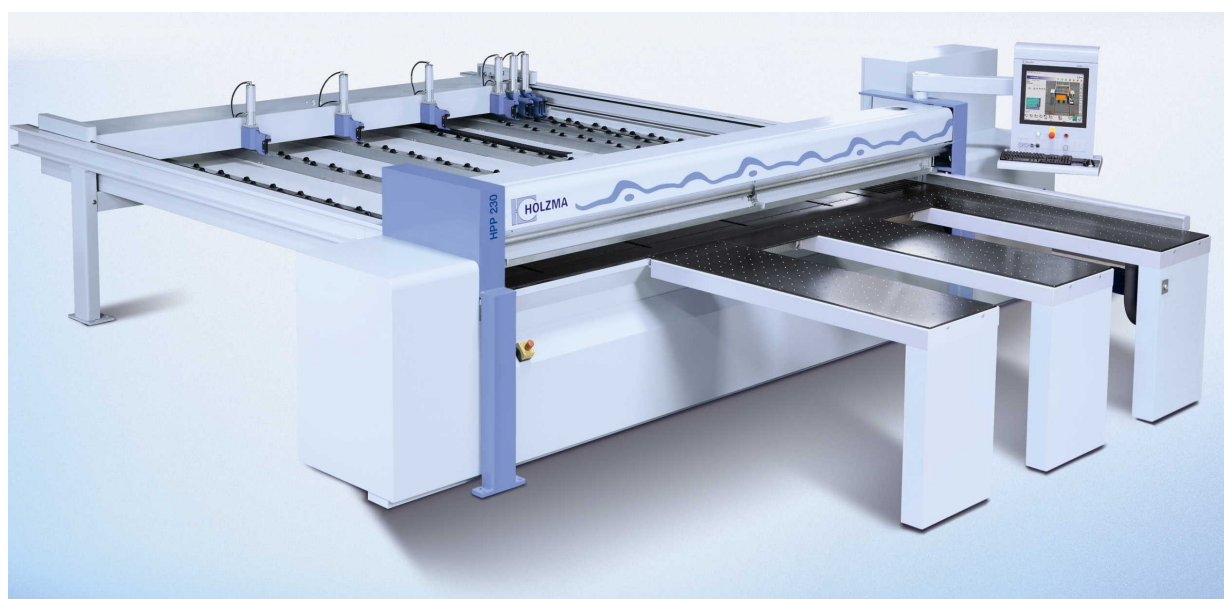

HPP 230 - Velkoformátová pila

- Automaticky šetrný a snadný transport materiálu
- T - nosník, doživotní přesnost polohování +/- 0.1 mm
- Aktivní bezpečnostní systém
- Měřicí systém
- Řídicí systém CADmatic
- Vzduchový polštář
- Rychlá výměna pilových kotoučů
- Délka řezu 3100 mm (Opce 3800 – 4300 mm)
- Šířka řezu 3100 mm (Opce 3800 – 4300 mm)
- Přesah pilového kotouče 55 mm
- Posuv pilového vozíku regulovatelný 5-60 m/min, Podavače 40 m/min



**Dřevoobráběcí
stroje s.r.o.**

www.drevoobrabeci-stroje.cz

Prodej a servis

dřevoobráběcích strojů a nástrojů.
Tel / fax : 608 175 042 / 519 323 375
e-mail: servis.prodej@seznam.cz

HPP 250 - Velkoformátová pila

- Automaticky šetrný a snadný transport materiálu
- T - nosník, doživotní přesnost polohování +/- 0.1 mm
- Aktivní bezpečnostní systém
- Měřicí systém
- Řídicí systém CADmatic
- Vzduchový polštář
- Rychlá výměna pilových kotoučů
- Délka řezu 3100 mm (Opce 3800 – 4300 mm)
- Šířka řezu 3100 mm (Opce 3800 – 4300 mm)
- Přesah pilového kotouče 75 mm
- Posuv pilového vozíku regulovatelný 5-100 m/min, Podavače 60 m/min
- Možnost provedení PLASTIC na řezání plastů a podobných materiálů

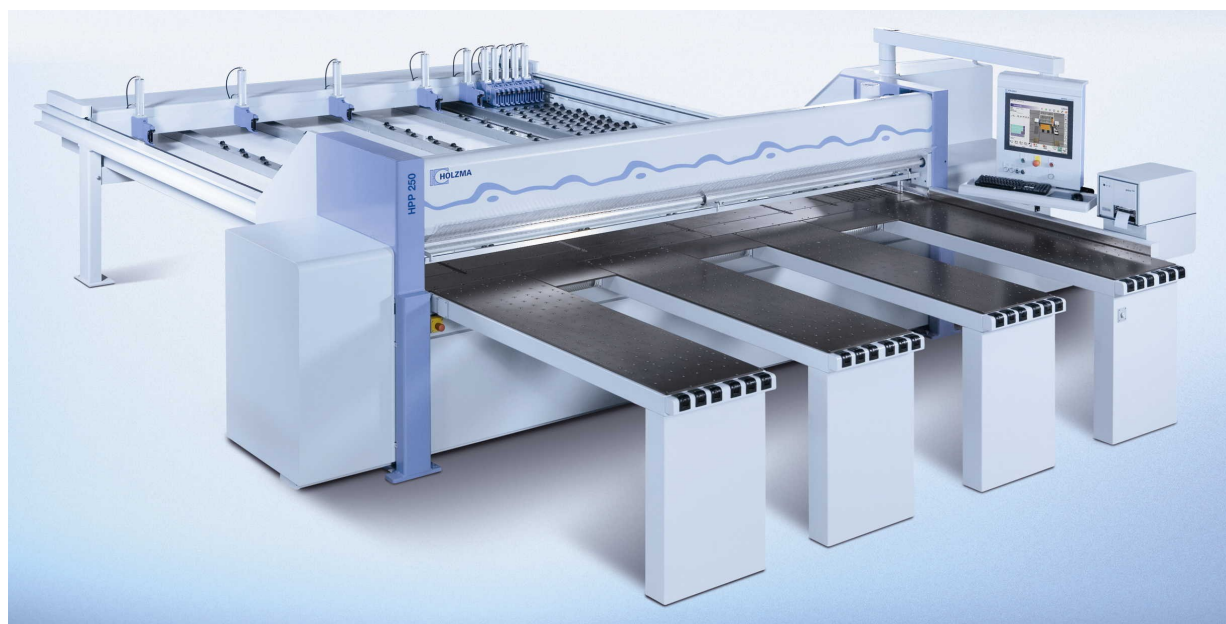

**Dřevoobráběcí
stroje s.r.o.**

www.drevoobrabeci-stroje.cz

Prodej a servis

dřevoobráběcích strojů a nástrojů.
Tel / fax : 608 175 042 / 519 323 375
e-mail: servis.prodej@seznam.cz

HPP 350 - Velkoformátová pila

- Automaticky šetrný a snadný transport materiálu
- T - nosník, doživotní přesnost polohování +/- 0.1 mm
- Aktivní bezpečnostní systém
- Měřicí systém
- Řídicí systém CADmatic
- Vzduchový polštář i v místě řezu
- Rychlá výměna pilových kotoučů
- Délka řezu 3100 mm (Opce 3800 – 4300 mm)
- Šířka řezu 3100 mm (Opce 3800 – 4300 mm)
- Přesah pilového kotouče 80 mm
- Posuv pilového vozíku regulovatelný 5-150 m/min, Podavače 90 m/min



**Dřevoobráběcí
stroje s.r.o.**

www.drevoobrabeci-stroje.cz

Prodej a servis

dřevoobráběcích strojů a nástrojů.
Tel / fax : 608 175 042 / 519 323 375
e-mail: servis.prodej@seznam.cz

HPP 380 - Velkoformátová pila

- Automaticky šetrný a snadný transport materiálu, Aktivní bezpečnostní systém
- T - nosník, doživotní přesnost polohování +/- 0.1 mm
- Řídicí systém CADmatic, Měřicí systém, Vzduchový polštář i v místě řezu
- Rychlá výměna pilových kotoučů
- Délka řezu 3100 mm (Opce 3800 – 4300 mm)
- Šířka řezu 3100 mm (Opce 3800 – 4300 mm)
- Přesah pilového kotouče 95 mm
- Posuv pilového vozíku regulovatelný 5-150 m/min, Posuv podavače 90 m/min
- Možnost provedení PLASTIC, nebo s nakládací PLOŠINOU – HPL 380

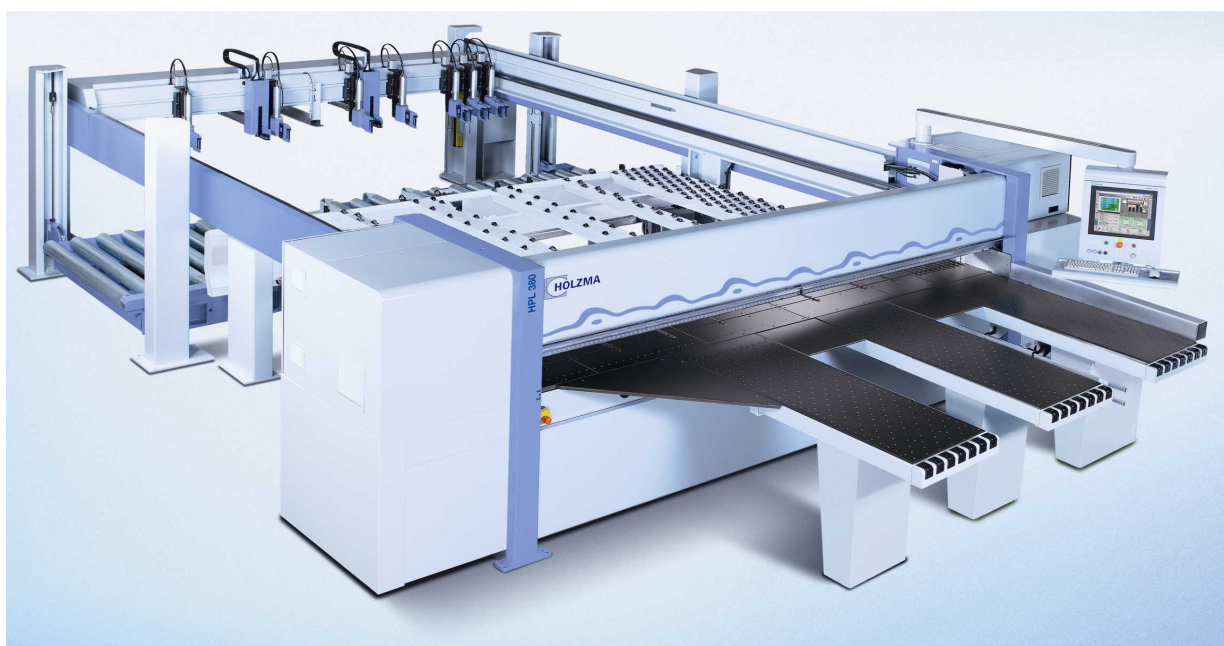
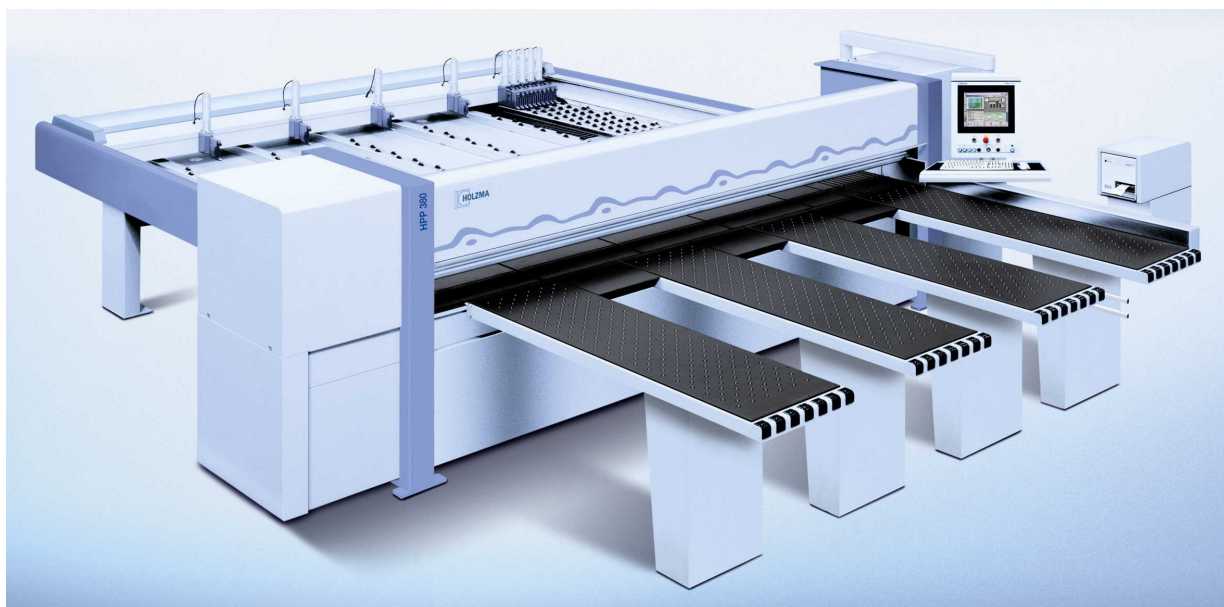

**Dřevoobráběcí
stroje s.r.o.**

www.drevoobrabeci-stroje.cz

Prodej a servis

dřevoobráběcích strojů a nástrojů.
Tel / fax : 608 175 042 / 519 323 375
e-mail: servis.prodej@seznam.cz

HPP 410 nebo 430 - Velkoformátová pila

- Automaticky šetrný a snadný transport materiálu
- T - nosník, doživotní přesnost polohování +/- 0.1 mm
- Aktivní bezpečnostní systém
- Měřicí systém
- Řídicí systém CADmatic
- Vzduchový polštář i v místě řezu
- Rychlá výměna pilových kotoučů
- Délka řezu 3800 mm (Opce 4300 – 5600 mm)
- Šířka řezu 3800 mm (Opce 4300 – 5600 mm)
- Přesah pilového kotouče : **HPP 410 - 110 mm, HPP 430 – 125 mm**
- Posuv pilového vozíku regulovatelný 5-150 m/min, Podavače 90 m/min
- Možnost s nakládací plošinou

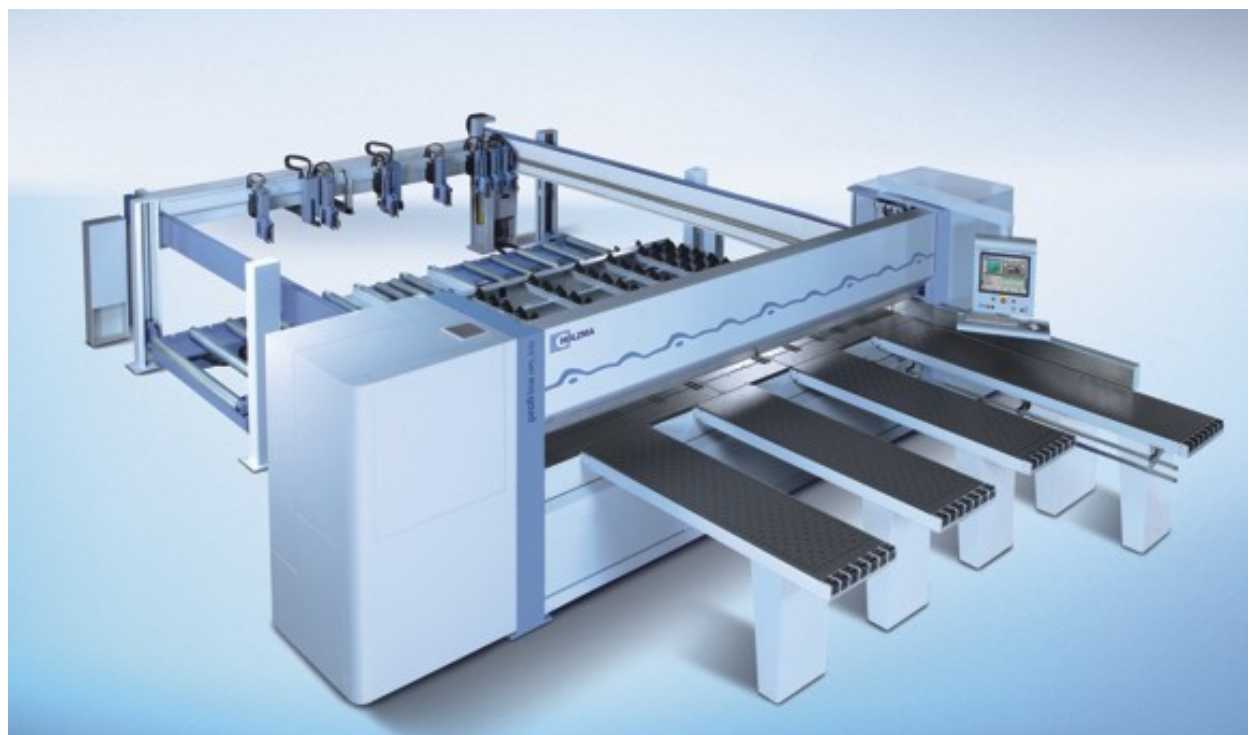

**Dřevoobráběcí
stroje s.r.o.**

www.drevoobrabeci-stroje.cz

Prodej a servis

dřevoobráběcích strojů a nástrojů.
Tel / fax : 608 175 042 / 519 323 375
e-mail: servis.prodej@seznam.cz

HKL 380 - Velkoformátová pila

- Automaticky šetrný a snadný transport materiálu
- T - nosník, doživotní přesnost polohování +/- 0.1 mm
- Aktivní bezpečnostní systém
- Dvě pilové jednotky (materiál se nemusí otáčet)
- Řídicí systém CADmatic, Měřicí systém
- Vzduchový polštář i v místě řezu
- Rychlá výměna pilových kotoučů
- Přesah pilového kotouče 95 mm
- Posuv pilového vozíku regulovatelný 5-150 m/min, Podavače 90 (140) m/min

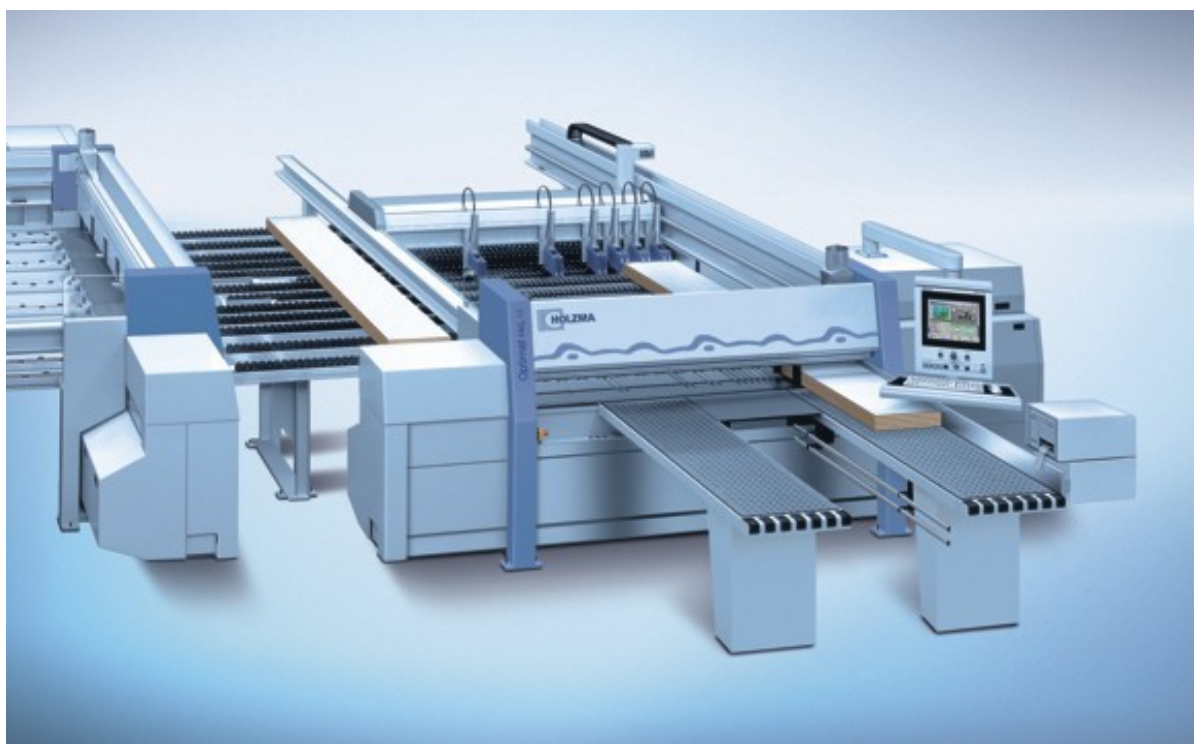
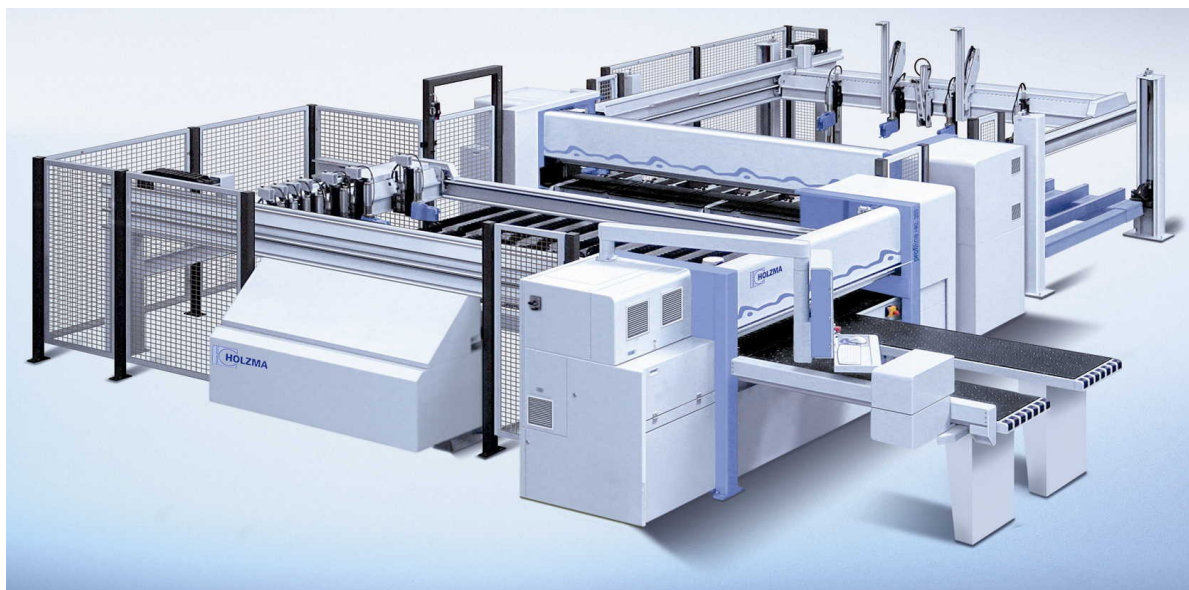

**Dřevoobráběcí
stroje s.r.o.**

www.drevoobrabeci-stroje.cz

Prodej a servis

dřevoobráběcích strojů a nástrojů.
Tel / fax : 608 175 042 / 519 323 375
e-mail: servis.prodej@seznam.cz

Ovládací panel Holzma



**Dřevoobráběcí
stroje s.r.o.**

www.drevoobrabeci-stroje.cz

Prodej a servis

dřevoobráběcích strojů a nástrojů.
Tel / fax : 608 175 042 / 519 323 375
e-mail: servis.prodej@seznam.cz